

Ikt. sz.: HG_093_26

Tisztelt Huszár Zoltán Úr!

Örvényes Község Önkormányzata

Cím: 8242 Örvényes, Szent Imre utca 47.

onkormanyzat@orvenyes.hu / 0620 9517257

Adószám:

Ajánlatadó:

HerGon Plus Kft

5430 Tiszaföldvár, Kossuth Lajos út 191. III. em. 8.

Adószám: 24704667-2-16

Linddana TP 175 PTO – Erős, nagy kapacitású, professzionális ágaprító

A **TP 175 PTO** a Linddana egyik legsikeresebb professzionális kardánhajtású ágaprítója. A gépet úgy fejlesztették, hogy megfeleljen önkormányzatok, útmenti karbantartók, erdészetek és gazdálkodók magas elvárásainak. Nagy szilárdságú acélból készül, amely **50%-kal erősebb**, mint a hagyományos acél – így a gép egyszerre **könnyebb és erősebb**, mint a hasonló kategóriájú faaprítók.

A két hidraulikus behúzóhenger, a TP OPTICUT™ pengrendszer és az akár **20 m³/óra** kapacitás alkalmassá teszi intenzív, folyamatos munkavégzésre.

Fő előnyök

1. Nagy teljesítmény – 175 mm ágátmérőig

A gép képes akár 17,5 cm átmérőjű ágakat is aprítani.

2. TP OPTICUT™ – egyenletes terhelés, jobb apríték

Az osztott és eltolt pengrendszer biztosítja, hogy mindig legyen penge a fában:

- kevesebb vibráció,
- alacsonyabb üzemanyag-fogyasztás,
- rendkívül egyenletes, 4–12 mm közötti apríték, fűtési célokra is kiváló.

3. Két erős hidraulikus behúzóhenger

A 2 db vízszintes behúzó-henger állítható sebességgel. gyors és hatékony anyagmozgatást biztosít.

4. TP PILOT™ vezérlés – túlterhelés elleni védelem

A rendszer figyeli a tárcsa és a behúzó-hengerek fordulatszámát, megakadályozza a traktort és a gépet érintő túlterhelést, és beépített üzemóra-számlálóval is rendelkezik.

5. Erős, mégis könnyű konstrukció

A nagy szilárdságú acél használata miatt a gép könnyebb, így már **40 LE-s kompakt traktorokkal** is üzemeltethető.

6. 3 év gyári garancia

A teljes TP sorozatra érvényes.

<https://hergon.hu/termek/linddana-tp-175-pto/>
<https://www.youtube.com/watch?v=G8Xdz3I9zXg>

Linddana TP 175 PTO ágaprító gép

Maximum ágátmérő:	175 mm
Nyílásméret:	220X175 mm
Rotor-átmérő:	660 mm
Rotor tömege:	87 kg
Gépigény:	22 – 65 kW / TLT: 1000
Behúzó-henger:	2 db horizontális
Kések száma:	4 db
Ellenkések és függőleges kések száma:	1 / 1
Szecska méret:	4-12 mm
Behúzó-sebesség:	hidraulikusan állítható, be/ki/stop funkciók
Öntömeg:	600 kg
TP Pilot – túlterhelés elleni védelem	
TP E-stop – két vészleállító a tölcsér felső részén	

<https://www.tpchipper.com/chippers/tp-175-pto/>
https://www.tpchipper.com/media/qsigfkpk/linddana_pto-produktkatalog_2021_uk_web.pdf
<https://www.tpchipper.com/specifications/?id=4409>

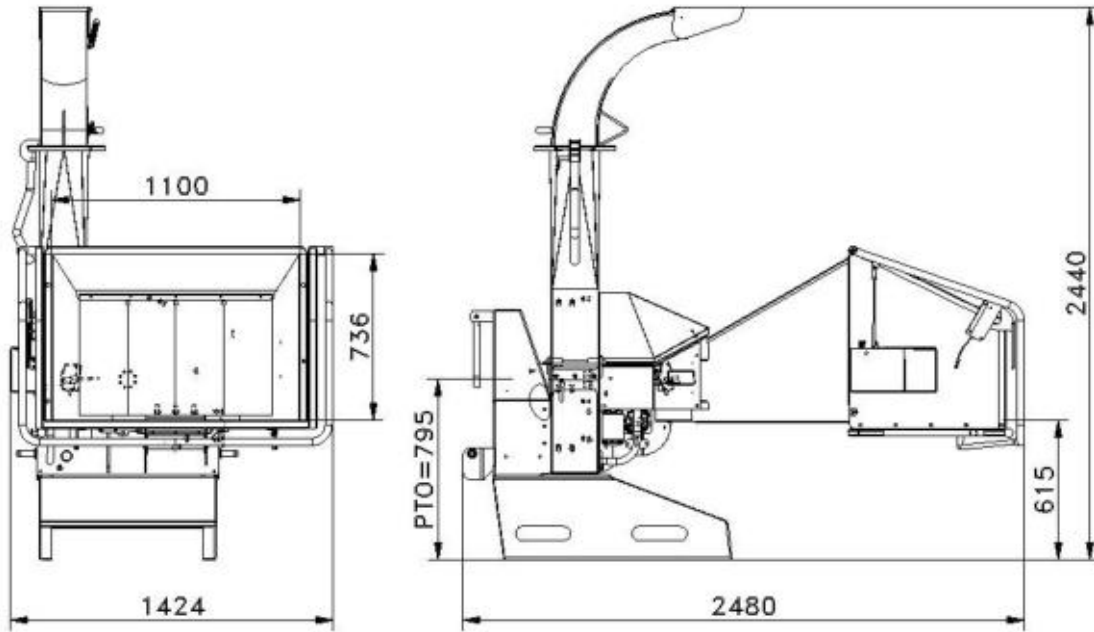



Linddana TP 175 pto
Áfa (27%):
Bruttó:

5 550 000,-Ft+Áfa
1 498 500,-Ft
7 048 500,-Ft

Opciók

Gyorsító hajtómű (540-es TLT-hez)	910,-€+Áfa
Vonóhorog 2 tengelyes pótkocsihoz	570,-€+Áfa
Vertikális kéménytoldalék	516,-€+Áfa
TP Chip Kit forgácstörő készlet	457,-€+Áfa
Horizontális kéménytoldalék	342,-€+Áfa
TP E-stop a tölcser oldalára	344,-€+Áfa
TP szervízcsomag	789,-€+Áfa

Fizetési és szállítási feltételek, nyilatkozatok:

Rendelést írásban adhat le, jelen ajánlat iktatószámára történő hivatkozással.

Foglaló: rendeléskor 30% szükséges.

Szállítás: rendeléstől számított ~4 hét

A feltüntetett ár a Vevő telephelyén értendő.

Az ajánlat érvényessége: 2026. 04. 30.

Az ajánlatban szereplő gép ÚJ, üzembehelyezése még NEM történt meg!

„Hernek Gábor, a Hergon Plus Kft. képviselőjében nyilatkozom, hogy cégünk az árajánlatban szereplő eszköz kereskedelmi forgalmával üzletszerűen foglalkozó, tevékenységi köre alapján kereskedőnek minősülő szállító.”

„Hernek Gábor, a Hergon Plus Kft. képviselőjében nyilatkozom, hogy az ajánlat tárgyát képező tétel megfelel a vonatkozó európai uniós irányelveknek, szabványoknak, illetve az azokat átültető magyar jogszabályoknak, szabványoknak, környezetvédelmi előírásoknak

Társaságunk az (EU) 2016/679 GDPR rendeletnek megfelelően kezeli a személyes adatokat.



Hergon Plus Kft.
5430 Tiszaföldvár, Kossuth L. út 191. III/8.
Cégszám: 16-09-015321
Adószám: 24704667-2-16
Banksz.: 10800007-60000000-13722005
Telefon: 06 20 66 939 66

Ikt. sz.: HG_092_26

Tisztelt Huszár Zoltán Úr!

Örvényes Község Önkormányzata

Cím: 8242 Örvényes, Szent Imre utca 47.

onkormanyzat@orvenyes.hu / 0620 9517257

Adószám:

Ajánlatadó:

HerGon Plus Kft

5430 Tiszaföldvár, Kossuth Lajos út 191. III. em. 8.

Adószám: 24704667-2-16

Linddana TP 100 PTO – Kompakt, erős és megbízható kardánhajtású ágaprító

A **TP 100 PTO** a Linddana egyik legnépszerűbb, kis- és közepes teljesítményű traktorokhoz tervezett kardánhajtású ágaprítója. Kompakt mérete, egyszerű kezelhetősége és meglepően nagy teljesítménye miatt ideális választás **háztáji gazdálkodóknak, önkormányzatoknak, kertfenntartóknak, parkőröknek és temetők kezelőinek.** A gép különösen hatékony **szűk munkaterületeken**, ahol fontos a kis helyigény és a gyors manőverezhetőség.

Fő előnyei

1. Kiváló aprítás 10 cm ágvastagságig

A TP 100 PTO 100 mm-es maximális ágátmérőig képes dolgozni, így alkalmas a legtöbb metszési és zöldterület-karbantartási feladatra.

2. Dobos aprítórendszer – egyszerű, erős konstrukció

- Két **fordítható kés**
- 1 db **vízszintes ellenkés** RAEX acélból
- 410 mm dobátmérő, 48 kg rotor

A késeket nem kell állítani, a konstrukció egyszerű, kevés karbantartást igényel.

3. Független garat – behúzóhenger nélkül

A függetlenül álló garat biztonsági fedéllel felszerelt, és úgy lett kialakítva, hogy **behúzóhengerek nélkül is erős anyagbehúzást** biztosítson. Ez csökkenti a meghibásodási lehetőségeket és a fenntartási költségeket.

4. Alacsony traktor-igény – már 15 LE-től üzemeltethető

A gép könnyű (195 kg), ezért 15-40 LE-s traktorokkal is hatékonyan működik.

5. Kompakt, könnyű, bárhová befér

A TP 100 PTO kis helyigényű, így ideális:

- kertes házakhoz,
- telephely-karbantartáshoz,
- önkormányzati zöldfelület-kezeléshez,
- temetőkbe, parkokba.

Linddana TP 100 PTO ágaprító gép

Maximum ágátmérő:	100 mm
Garat méret:	150 X 275 mm
Rotor-átmérő:	410 mm
Rotor tömeg:	48 kg
Gépigény:	11 – 25 kW / 15-40 Le
Kések száma:	2+1
Öntömeg:	195 kg

Magasság / szélesség / hossz: 1 580 / 1 515 / 791 mm

<https://www.tpchipper.com/chippers/tp-100-pto/>

<https://hergon.hu/termek/linddana-tp-100-pto/>

Gyártási év: 2026

a) fizikai méretei: 1580 * 1515 * 791 mm / 195 kg,

b) névleges teljesítménye: 15-40 Le

c) munka-specifikus teljesítménye: 10 cm vastag ágak, gallyak aprítása

d) rendeltetése/funkciója: traktorhajtású ágaprító



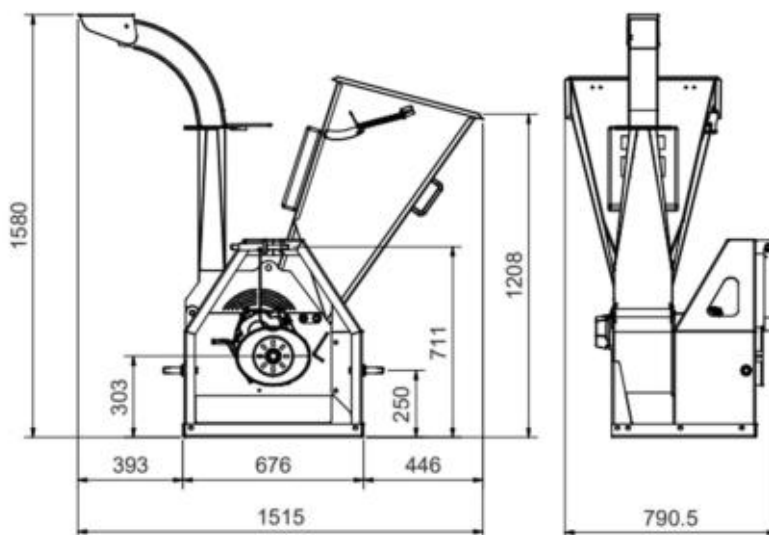

Kiadási tétel mennyisége és mértékegysége:	1 db
Nettó ár:	1 700 000,-Ft
Áfa 27%:	459 000,-Ft
Bruttó:	2 159 000,-Ft

Fizetési és szállítási feltételek, nyilatkozatok:

Rendelést írásban adhat le, jelen ajánlat iktatószámára történő hivatkozással.

Foglaló: rendeléskor 30% szükséges.

Szállítás: rendeléstől számított ~4 hét

A feltüntetett ár a Vevő telephelyén értendő.

Az ajánlat érvényessége: 2026. 04. 30.

Az ajánlatban szereplő gép ÚJ, üzembehelyezése még NEM történt meg!

„Hernek Gábor, a Hergon Plus Kft. képviselőjében nyilatkozom, hogy cégünk az árajánlatban szereplő eszköz kereskedelmi forgalmával üzletszerűen foglalkozó, tevékenységi köre alapján kereskedőnek minősülő szállító.”

„Hernek Gábor, a Hergon Plus Kft. képviselőjében nyilatkozom, hogy az ajánlat tárgyát képező tétel megfelel a vonatkozó európai uniós irányelveknek, szabványoknak, illetve az azokat átültető magyar jogszabályoknak, szabványoknak, környezetvédelmi előírásoknak

Társaságunk az (EU) 2016/679 GDPR rendeletnek megfelelően kezeli a személyes adatokat.

Hergon Plus Kft.
5430 Tiszaföldvár, Kossuth L. út 191. III/8.
Cégszám: 16-09-015321
Adószám: 24704667-2-16
Banksz.: 10800007-60000000-13722005
Telefon: 06 20 66 939 66